

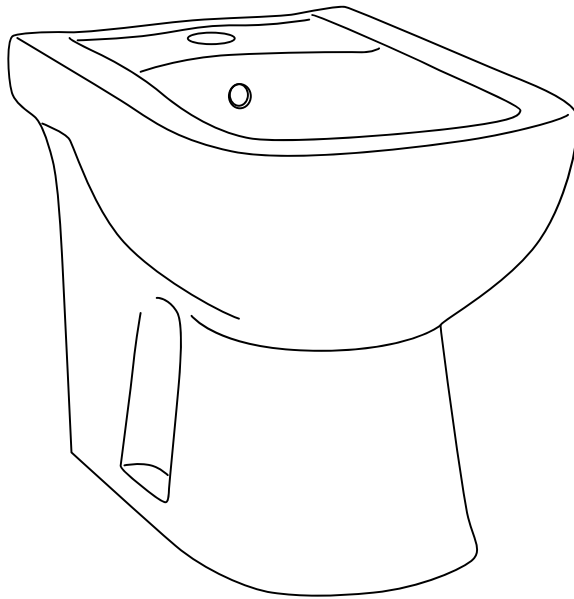

# INSTALACIÓN ESTANDARD **BIDET**



ZT416-BD-BL  
BIDET  
**BALI**

ZT416-BD-BL

# BIDET BALI

Por favor lea estas instrucciones cuidadosamente para su correcta instalación.  
La superficie de montaje debe estar limpia y nivelada antes de instalar el bidet nuevo.

*Please read these instructions carefully for proper installation.  
The mounting surface must be clean and level before installing the new bidet.*

## COMPONENTES PREVISTOS

### PROVIDED COMPONENTS

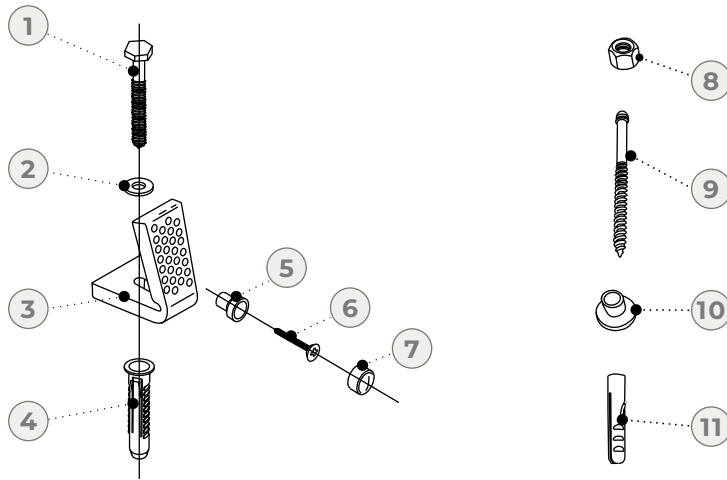

REF.	DESCRIPCIÓN	CANT.
1.	Tornillo para fijación del soporte al piso.	2
2.	Arandela para tornillo de fijación del soporte al piso.	2
3.	Soporte de fijación del inodoro.	2
4.	Taco plástico 10	2
5.	Guía para tornillo de fijación del bidet al soporte.	2
6.	Tornillo para fijación del inodoro al soporte.	2
7.	Tapón embellecedor	2
8.	Tuerca ciega	2
9.	Tornillo de fijación a piso.	2
10.	Buje plástico.	2
11.	Taco plástico 8	2

ZT416-BD-BL

# BIDET BALI

## ELEMENTOS NECESARIOS PARA LA INSTALACIÓN

### ELEMENTS NECESSARY FOR INSTALLATION



Regla  
o cinta métrica

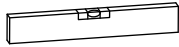

Nivel



Escuadra



Lápiz



Taladro  
y brocas de widia



Llave



Destornillador



Sellador



Elementos  
de seguridad

ESTE PRODUCTO ES FRÁGIL.  
PARA EVITAR ROTURAS Y LESIONES MANIPULAR CON CUIDADO.

*THIS PRODUCT IS FRAGILE.  
TO AVOID BREAKS AND INJURIES, HANDLE WITH CARE.*

Desembale y examine cuidadosamente el bidet y sus componentes para asegurar que el proceso de instalación continuara sin problema y correctamente.  
Lea las instrucciones con atención antes de comenzar.

Para un mejor resultado, el piso debe estar nivelado y perpendicular a la pared.

Verificar que las cañerías estén limpias y sin obstrucciones.

*Unpack and carefully examine the bidet and its components to ensure that the process installation will continue without problem and correctly.  
Read the instructions carefully before to start.*

*For best results, the floor should be level and perpendicular to the wall.*

*Check that the pipes are clean and without obstructions.*

ZT416-BD-BL

# BIDET BALI

## INSTALACIÓN DEL BIDET BIDET INSTALLATION

### POSICIÓN POSITION

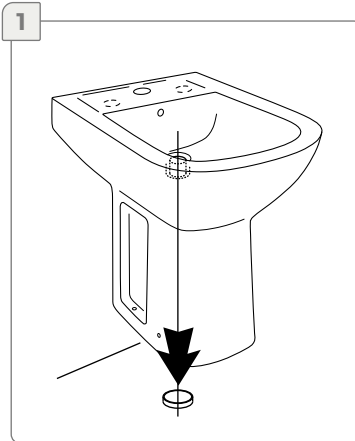
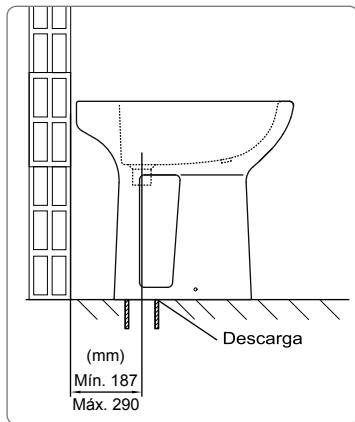

Posicionar el bidet  
alineando la descarga.  
*Position the bidet  
aligning the discharge.*

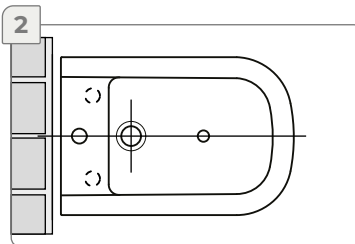

Verificar la correcta  
alineación.  
*Check the correct  
alignment.*

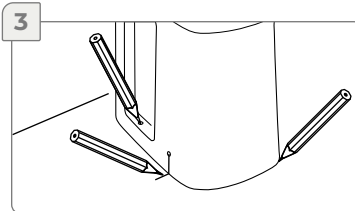

Marcar el contorno  
de la base del bidet  
y la posición de los  
agujeros de fijación  
en el piso.  
*Mark the contour  
from the bidet base  
and the position of the  
fixing holes  
on the floor.*

ZT416-BD-BL

# BIDET BALI

## INSTALACIÓN DEL BIDET BIDET INSTALLATION

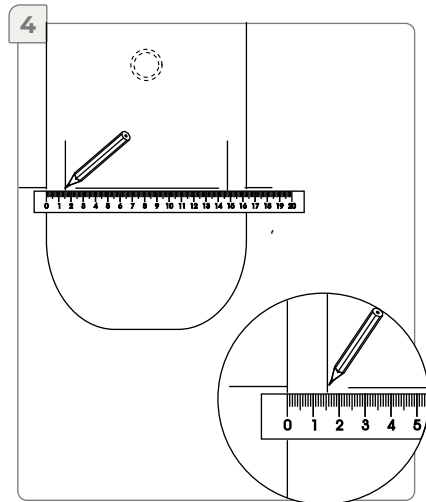

Unir las marcas de los agujeros de la fijación lateral con una línea. A los 15mm de la línea del contorno, hacia adentro, marcar en ambos lados.

*Match the hole marks on the lateral fixation with a line. At 15mm from the contour line, inwards, mark on both sides.*

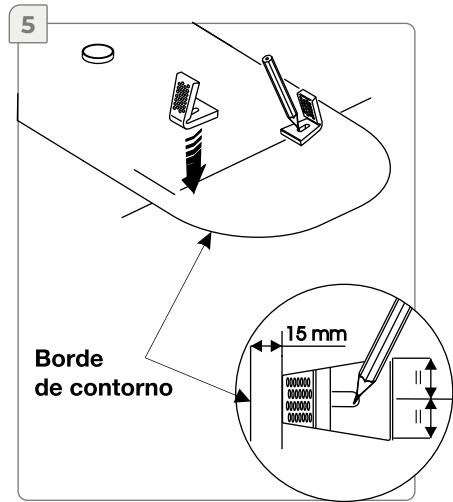

Colocar los soportes de fijación del bidet, en la posición marcada anteriormente y marcar el centro.

*Place the bidet fixing brackets, in the position marked above and mark the center.*

ZT416-BD-BL

# BIDET BALI

## INSTALACIÓN DEL BIDET BIDET INSTALLATION

6

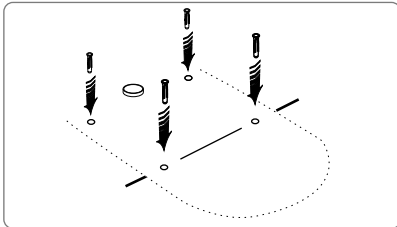
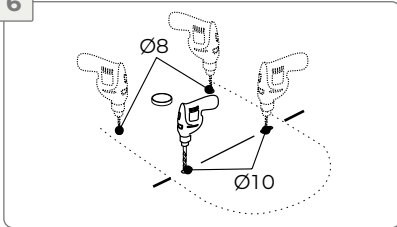

Perforar en las posiciones marcadas.  
Insertar tacos plásticos.

*Drill in the marked positions.  
Insert plastic plugs.*

7

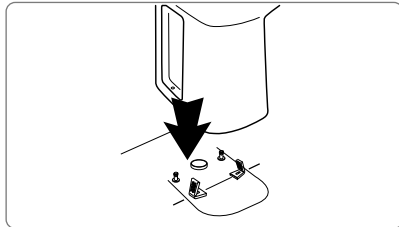
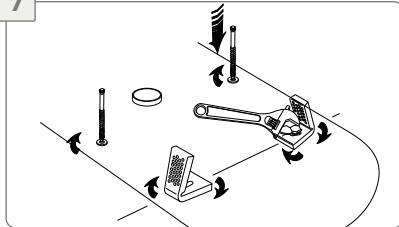

Insertar los tornillos de fijación traseros.  
Ubicar los soportes de fijación lateral,  
insertar arandelas y tornillos de fijación.  
Ajustar con firmeza. Posicionar el bidet  
en correcta ubicación.

*Insert the rear fixing screws. Locate the lateral  
fixing supports, insert washers and fixing screws.  
Adjust firmly. Position the bidet in correct location.*

8

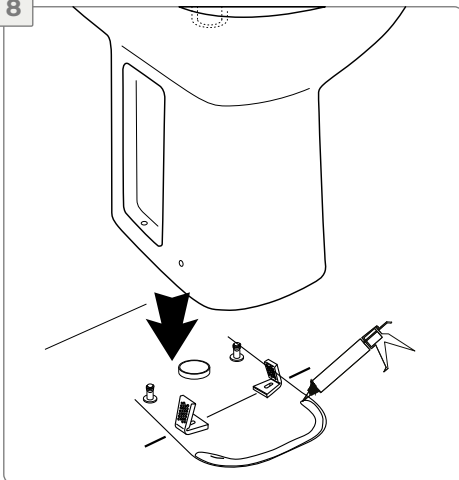

Para una correcta fijación del bidet,  
colocar sellador de silicona  
en el contorno de apoyo.

*For correct fixation of the bidet,  
place silicone sealant  
in the support contour.*

ZT416-BD-BL

# BIDET BALI

## INSTALACIÓN DEL BIDET BIDET INSTALLATION

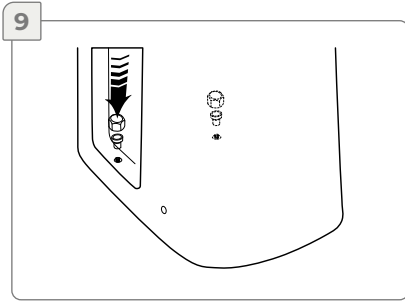

Insertar los bujes plásticos y ajustar las tuercas de fijación. Verificar que la fijación ajuste contra la pieza.

*Insert the plastic bushings and adjust the fixing nuts. Check that the fixation fit against the piece.*

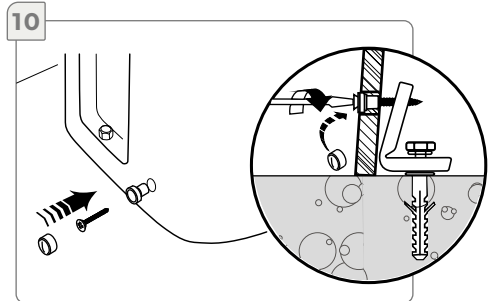

Insertar las guías plásticas y los tornillos para fijación lateral del bidet a los soportes. Ajustar y colocar tapones cromados.

*Insert the plastic guides and screws for lateral fixation of the bidet to the supports. Adjust and install chrome plugs.*



**UNA VEZ FINALIZADA LA INSTALACIÓN, DEJAR SECAR 24 HS EL SELLADOR DE SILICONA APLICADO.**

*ONCE INSTALLATION IS COMPLETED, LET IT DRY FOR 24 HOURS THE SILICONE SEALANT APPLIED.*



**UN AJUSTE EXCESIVO DE LOS TORNILLOS PUEDEN DEFORMAR LAS ARANDELAS PLÁSTICAS Y DIFICULTAR EL ANCLAJE DEL TAPÓN.**

*EXCESSIVE TIGHTENING OF THE SCREWS CAN DEFORM THE PLASTIC WASHERS AND MAKE IT DIFFICULT TO ANCHOR THE CAP.*



**PARA UNA CORRECTA INSTALACIÓN DE LA GRIFERÍA Y DESAGÜE, SE DEBEN SEGUIR LAS INDICACIONES RECOMENDADAS POR EL FABRICANTE.**

*FOR CORRECT INSTALLATION OF THE FAUCET AND DRAIN, THE INSTRUCTIONS RECOMMENDED BY THE MANUFACTURER MUST BE FOLLOWED.*

ZT416-BD-BL

# BIDET BALI

## REPUESTOS

### SPARE PARTS

FV brinda una gran variedad de repuestos con los que puede contar si llegara a tener un eventual problema. Ya sea por desgaste de alguna pieza o rotura de la misma. Para una larga vida útil de su sanitario, exija sólo repuestos legítimos. El uso de repuestos de otro origen puede afectar el funcionamiento del producto e incluso dañarlo. En tal caso, la garantía del producto pierde automáticamente su validez. Solicítelos en nuestros comercios autorizados y, si tiene alguna duda comuníquese con nosotros.

*FV offers a wide variety of spare parts that you can count on if you ever have a problem. Whether due to wear of a part or breakage of it. For a long life of your toilet, require only legitimate spare parts. The use of spare parts from another origin may affect the operation of the product and even damage it. In this case, the warranty of the product automatically loses its validity. Request them in our authorized businesses and, if you have any questions, contact us.*

GRUPO  
**FV**

Bernardo de Irigoyen 1053 - B1604AFC  
Florida - Pcia. de Buenos Aires - Argentina  
www.grupofv.com



www.fv-internacional.com  
E-mail: contacto@grupofv.com  
f fv.internacional @ fv.internacional



FV S.A. se reserva el derecho de modificar, cambiar, mejorar y/o anular materiales, productos y/o diseños sin previo aviso.  
FV S.A. reserves the right to modify, to change, to improve and/or discontinue materials, products and/or designs without previous notice.

**NOTA:** Imagen de referencia. Aplica para todos los bidet con instalación estándar.